



**PEGASUS®**

# TK Device

**(C)W500,WT500,W700,W1500 Series**  
**Models: TK300,TK310,TK400,TK410**  
**TK1C,TK3C**

Merci beaucoup pour votre achat du dispositif Pegasus simplifiant le travail.

Lisez très attentivement ce manual avant de commencer n'importe laquelle des procédures, et utilisez ensuite le dispositif correctement et sans risque.

Conservez ce manual dans un endroit commode pour pouvoir vous y référer rapidement lorsque c'est nécessaire.

Coupe-ruban TK

**INSTRUCTIONS  
DE SERVICE**

---

# TABLE DES MATIÈRES

<b>1.Introduction</b> .....	1
<b>2.Avertissements et consignes</b> .....	1-2
<b>3.Consignes de sécurité</b> .....	2-3
<b>4.Remarques sur chaque opération</b> .....	3-4
<b>Applications et performances</b> .....	5
<b>Dispositif TK1C,TK400,TK410 électrique</b> .....	6-8
Installation du régulateur TK .....	6
Remplacement du fusible du régulateur TK .....	6
Montage de la genouillère .....	6
Raccordement du cordon de relais de puissance .....	7
Raccordement du cordon de relais .....	8
<b>Dispositif TK3C,TK300,TK310 pneumatique</b> .....	9-10
Installation de l'unité de contrôle d'air .....	9
Raccordement des lignes d'air .....	9
Réglage du conditionneur d'air comprimé .....	10
Réglage de la pression d'air .....	10
Vidange du régulateur de filtre .....	10
<b>Remplacement et ajustement des couteaux</b> .....	11-13
Remplacement des couteaux .....	11
Réglage du chevauchement des couteaux .....	12
Réglage de la pression des couteaux .....	13
Ajstage de la pression des couteaux mobile et fixe .....	13
<b>Couture</b> .....	14

---

---

# Pour votre propre sécurité,

lisez attentivement les instructions.

---

## 1. Introduction

---

- Ce mode d'emploi décrit les manipulations permettant une utilisation en toute sécurité du dispositif.
- Lisez attentivement ce mode d'emploi. Ne commencez à travailler avec le dispositif qu'après avoir parfaitement compris les instructions de commande, de réglage et d'entretien.
- Les personnes travaillant sur des machines industrielles sont en permanence à proximité de pièces mobiles, comme par exemple les aiguilles. Il est très important d'en être toujours conscient. Les dispositifs de protection Pegasus livrés avec ce dispositif doivent impérativement être utilisés, afin d'éviter tout accident. Ce mode d'emploi, ainsi que celui de la machine à coudre, doivent être remis au personnel concerné par l'utilisation de la machine; celui-ci doit les lire attentivement. Avant de mettre la machine et le dispositif en service, s'assurer du respect de toutes les consignes de sécurité inhérentes.

---

## 2. Avertissements et consignes

---



Pour éviter les accidents, nous utilisons sur nos produits et dans ce mode d'emploi des symboles et signes indiquant l'ampleur du danger. Prenez-en attentivement connaissance et respectez les indications.

Les autocollants de consignes doivent être placés bien en vue.









Remplacez les autocollants quand ceux-ci sont illisibles ou détériorés.

Des autocollants sont à votre disposition dans notre bureau de vente.

### **Symboles, signes et mots devant éveiller l'attention de l'opérateur sur certains points.**

 <b>DANGER</b>	Danger direct de mort ou de blessure des membres.
 <b>ATTENTION</b>	Danger potentiel de mort ou de blessure des membres.
 <b>AVERTISSEMENT</b>	Erreurs de manipulation pouvant entraîner des blessures ou endommager la machine ou le dispositif.

## Symboles et messages

	S'assurer du respect permanent des instructions de service pendant l'utilisation de la machine et du dispositif.
	Une utilisation inconvenable de la machine ou du dispositif expose l'opérateur à un risque de décharge électrique.
	Une utilisation inconvenable de la machine ou du dispositif expose l'opérateur à un risque de blessure des mains et/ou des doigts.
	Une utilisation inconvenable de la machine ou du dispositif peut provoquer un incendie.
	Strictement interdit.
	Avant tous travaux de contrôle, d'entretien ou de réparation de la machine ou du dispositif, ainsi qu'en cas d'orage, débrancher la machine ou couper l'alimentation électrique.
	La machine et le dispositif doivent être correctement reliés à la terre.
	Une utilisation inconvenable de la machine ou du dispositif expose l'opérateur à un risque de coincement des mains et/ou des doigts.
	Signale un risque de brûlure en présence de fortes températures.

### 3. Consignes de sécurité

#### ① Domaines d'utilisation, applications

Le dispositif de simplification du travail est conçu pour augmenter la qualité et la productivité en fonction de vos exigences. Il ne devrait jamais être utilisé pour des opérations ne correspondant pas à ce but.

#### ② Conditions d'environnement

Certaines conditions peuvent nuire à la longévité, au fonctionnement, aux performances et à la sécurité du dispositif de simplification du travail.

 Pour des raisons de sécurité, ne pas utiliser le dispositif dans les conditions suivantes.

1. Ne pas utiliser le dispositif à proximité d'objets bruyants, comme par exemple des appareils de soudure à haute fréquence, etc.
2. Ne pas utiliser ni ne stocker le dispositif en présence de vapeurs chimiques dans l'air, et ne pas l'exposer à des produits chimiques.
3. Ne pas exposer le dispositif à de hautes températures ou à l'insolation, et ne pas l'utiliser en plein air.
4. Ne pas mettre le dispositif en service en présence d'une importante humidité de l'air ou de fortes températures ambiantes.
5. Ne pas mettre le dispositif en service en présence de fluctuations de tension dépassant  $\pm 10\%$  de la tension nominale.
6. Ne pas utiliser le dispositif si la tension de secteur prescrite pour la commande du moteur n'est pas disponible sur place.
7. Ne pas utiliser le dispositif si l'alimentation pneumatique prescrite n'est pas disponible sur place.
8. Protéger le dispositif de l'eau.

### ③ Consignes de sécurité



(1) Consignes de sécurité pour les travaux d'entretien du dispositif

- Avant tous travaux d'entretien, c'est-à-dire contrôles, réparations et nettoyage, éteindre la machine et le dispositif et retirer la prise du secteur.

Ensuite, appuyer sur la pédale pour s'assurer que la machine ne démarre pas.

Procéder avec grande précaution aux opérations d'entretien devant être effectuées quand la machine et/ou le dispositif sont sous tension, car ceux-ci peuvent démarrer à tout moment.

Afin d'éviter tout accident dû à une utilisation incorrecte, définir des méthodes de commande sûre et s'assurer qu'elles sont toujours respectées.

- Les opérations quotidiennes d'entretien et/ou de réparation de la machine et/ou du dispositif doivent exclusivement être effectuées par un personnel qualifié.



- Ne procédez à aucune transformation ou modification de la machine et/ou du dispositif.

※ Pour toute modification, adressez-vous à votre agence Pegasus.



(2) Avant la mise en service

- Avant toute mise en service du dispositif, vérifier le bon état de la tête de machine, de l'unité de couture et du dispositif.

Les pièces défectueuses doivent être immédiatement réparées ou remplacées.

- Pour éviter des accidents, s'assurer toujours que les couvercles de sécurité et les protecteurs de sécurité sont correctement fixés. Ne jamais retirer les couvercles de sécurité et les protecteurs de sécurité.



(3) Formation

- Afin d'éviter les accidents, les opérateurs et le personnel d'entretien et de réparation doivent posséder les connaissances et les capacités nécessaires à une utilisation sûre. L'exploitant est donc en devoir de former son personnel en conséquence.

### 4. Remarques sur chaque opération



## AVERTISSEMENT

#### ① Déballage



Avant leur livraison, la machine et le dispositif sont emballés en usine dans des caisses (et poches en plastique). Déballer les caisses et poches en plastique dans l'ordre indiqué et en respectant les indications correspondantes.

#### ② Installation, préparation



## AVERTISSEMENT



### Branchement des conduites d'air comprimé

1. Toujours commencer par couper l'alimentation électrique, puis brancher les conduites d'air comprimé aux raccords. Brancher toutes les conduites d'air comprimé avant de les raccorder à la source d'air.
2. Enfoncer les conduites d'air comprimé assez loin sur les raccords et s'assurer qu'elles sont bien stables.
3. Ne pas soumettre les conduites d'air comprimé à de fortes contraintes pendant le fonctionnement du dispositif.
4.  Ne pas plier les conduites d'air comprimé.
5. Placer les conduites d'air comprimé à des endroits protégés et/ou les recouvrir.
6.  Ne pas fixer les conduites d'air comprimé à l'aide d'agrafes, à cause du grand risque d'endommagement.



## ATTENTION

### Connexion des câbles

1.  Avant de connecter les câbles électriques, éteindre la machine et la débrancher en retirant la prise du réseau.
2.  S'assurer que la tension du réseau local correspond à celle du câble du relais. L'utilisation de câbles non adaptés à la tension pourrait endommager la machine ou provoquer des incendies.



3. Protéger les câbles de toute contrainte extérieure pendant l'utilisation du dispositif.

4.  Ne pas trop plier les câbles.

5. En le connectant, s'assurer que le câble soit distancé d'au moins 25 mm de toute partie mobile de la machine ou du dispositif.

6. Si nécessaire, protéger les câbles en les posant dans des endroits non dangereux et/ou en utilisant le cache.

7.  Pour éviter tout accident ou endommagement, ne pas utiliser de pince-câble.

#### Mise à la terre

1. Brancher chaque fil de mise à la terre de l'unité de couture à la borne de terre. Ne pas connecter le fil de mise à la terre d'un dispositif à celui d'un autre dispositif.

2.  Connecter les fils de mise à la terre de façon sûre aux points de mise à la terre indiqués sur la tête de machine.

2. Pour éviter les accidents, protéger le dispositif de toute substance étrangère, comme l'eau, autres liquides ou pièces métalliques.

3. Portez des vêtements ne pouvant pas se coincer dans la machine.

4.  Ne laissez pas trainer d'outils ou autres objets non utilisés près du dispositif.

5. Pour éviter les accidents, s'assurer en permanence que tous les caches et dispositifs de protection sont bien en place.

6. En présence d'un dispositif pneumatique, vidanger et nettoyer régulièrement le conditionneur d'air comprimé, pour empêcher que l'eau de condensation coule dans l'électrovanne et/ou le vérin et endommage le dispositif.

7. Éteignez toujours la machine/le dispositif en quittant la table.

8. En cas d'apparition d'une anomalie, la machine ne doit plus être utilisée. Éteindre la machine et effectuer immédiatement un contrôle, une réparation ou toute autre opération nécessaire.

9.  Faire très attention aux lames de couteaux pour éviter toute blessure des mains et/ou des doigts.

## ATTENTION

### ③ Avant la mise en service

1. Vérifier que les câbles, les branchements et les conduites d'air comprimé ne présentent aucun endommagement, aucun noeud et que les raccords sont solides; puis allumer la machine/le dispositif.

2.  En allumant la machine, ne pas approcher les mains ou autres parties du corps vers l'aiguille ou la courroie du moteur.

3. Le personnel utilisant la machine et le dispositif de simplification du travail doit être qualifié et avoir lu attentivement ce mode d'emploi et celui de la machine.

4. Lire attentivement le point "2. Avertissements et consignes". Au besoin, former le personnel en matière de sécurité au travail.

## ATTENTION

### ④ Mesures préventives lors du fonctionnement ou d'autres opérations

1.  Pendant la couture, la zone autour du pied presseur est des plus dangereuses. Ne pas approcher les mains ou autres parties du corps trop près du pied presseur.

## AVERTISSEMENT

### ⑤ Entretien, contrôles, réparations

1. Les opérations d'entretien, de contrôle et de réparation doivent exclusivement être effectuées par un personnel qualifié et ayant lu ce mode d'emploi.

2. Les opérations d'entretien quotidiennes ou intervenant à intervalles réguliers doivent être effectuées selon les instructions de ce mode d'emploi.

3. Pour les réparations, n'utiliser que des pièces Pegasus d'origine. Pegasus décline toute responsabilité pour les accidents dus à des réparations/réglages incorrects ou à l'utilisation de pièces non d'origine.

4.  Ne procédez à aucune transformation ou modification de la machine/du dispositif. Pegasus décline toute responsabilité en cas d'accidents sur des machines transformées ou modifiées.

5. En allumant la machine après des opérations d'entretien, de contrôle ou de réparation de la machine ou du dispositif, toujours s'assurer de l'absence d'anomalies.

6. Avant et après chaque mise en service, nettoyer le dispositif en enlevant les bribes de tissu et tout autre corps étranger.

7. Bien remettre les caches de protection en place après les avoir retirés pour un contrôle et/ou une réparation.



---

---

## Applications et performances

---

### **Coupe-ruban TK:**

Le dispositif TK est un coupe-ruban qui coupe une chaînette de ruban et fil. Si l'on appuie sur l'interrupteur, le couteau s'abaisse et le TK coupe une chaînette de ruban et fil au besoin.

## Dispositif TK1C,TK400,TK410 électrique

### Installation du régulateur TK

#### ⚠ AVERTISSEMENT

 Toujours couper l'alimentation en énergie électrique, débrancher le cordon d'alimentation, et puis faire installer le régulateur TK par un technicien bien qualifié.

Installer **1** à **3** dans l'ordre sur le côté inférieur du plateau à gauche comme indiqué en Fig. 1.

### Remplacement du fusible du régulateur TK

#### ⚠ ATTENTION

 Toujours couper l'alimentation en énergie électrique, débrancher le cordon d'alimentation, et puis faire remplacer le fusible par un technicien bien qualifié.

#### ⚠ AVERTISSEMENT

 Le fusible du régulateur TK est de 3A pour 100/200V et de 1A pour 380V. Ne pas utiliser de fusibles d'autres intensités en ampères.

 Si le nouveau fusible saute également, il se peut que le contrôleur soit défectueux. Ne continuez pas à l'utiliser et adressez-vous à votre filiale ou à votre revendeur Pegasus.

Retirez la vis **4** du fusible à l'aide d'un tournevis, dans le sens de la flèche. Remplacez le fusible **5** par un fusible neuf.

### Montage de la genouillère

#### ⚠ AVERTISSEMENT

 Le montage de la genouillère doit impérativement être confié à des mécaniciens qualifiés. Commencez par mettre la machine hors service et débranchez la prise secteur.

Fixez la genouillère sous le plateau de façon ergonomique (cf. figure 3, dessins **6** à **13**).

#### Remarque

Si vous utilisez les vis **12**, vous n'avez pas besoin des vis **7**.  
Si vous utilisez les vis **7**, vous n'avez pas besoin des rondelles **8**, vis **12** et écrous **13**.  
Utilisez soit les vis **12**, soit les vis **7** en fonction du matériau du plateau et des conditions d'exploitation.

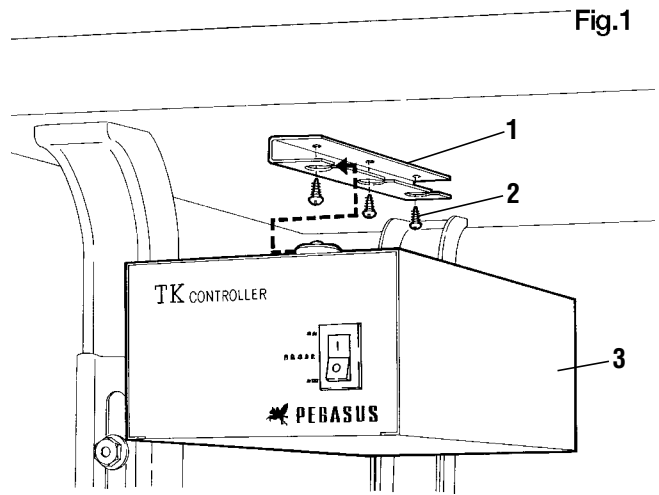

Fig.1

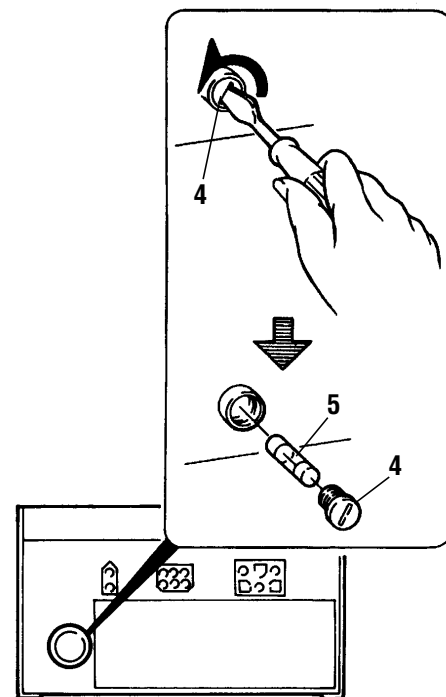

Fig.2

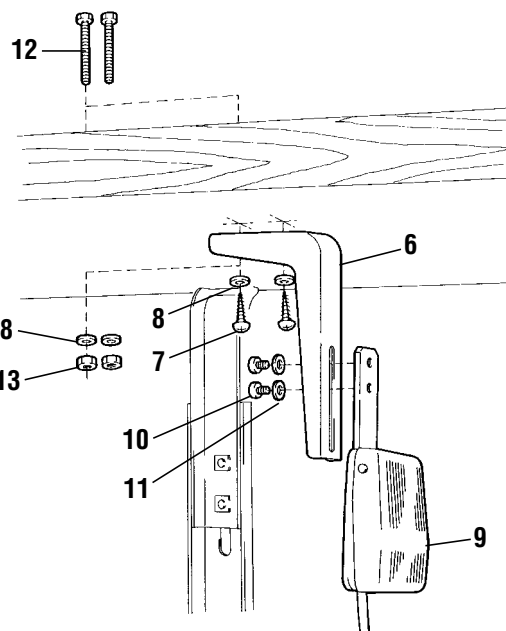

Fig.3



## Raccordement du cordon de relais de puissance

### ⚠ ATTENTION

🔌 Toujours couper l'alimentation en énergie électrique, débrancher le cordon d'alimentation, et puis faire raccorder le cordon par un technicien bien qualifié.

⚡ Raccorder le fil de mise à la terre à la borne droite sans faute. Sinon, on aurait un choc électrique quand on touche la machine ou le régulateur TK.

🔥 Contrôlez la tension **2** indiquée sur le câble de raccordement **1** et vérifiez qu'elle correspond à la tension de secteur. L'utilisation d'un mauvais câble de raccordement peut endommager certaines pièces de la machine et provoquer des incendies.

⚠ Un raccordement erroné des cordons pourrait provoquer un fonctionnement défectueux de la machine et des accidents. Ne pas manquer de faire des raccordements propres afin de prévenir tout dommage à la machine.

● La boîte à interrupteurs et le cordon de relais de puissance sont variables selon les exigences de la phase et de la tension.

Raccordez les câbles comme indiqué sur la figure ci-dessous.

● Le fil de mise à la terre est le cordon marqué E avec des raies en jaune et vert. Raccorder ce fil à la borne de mise à la terre.

Fig.4  
Interrupteur à bouton-poussoir (100V · 220V)    Interrupteur à bouton-poussoir (380V)

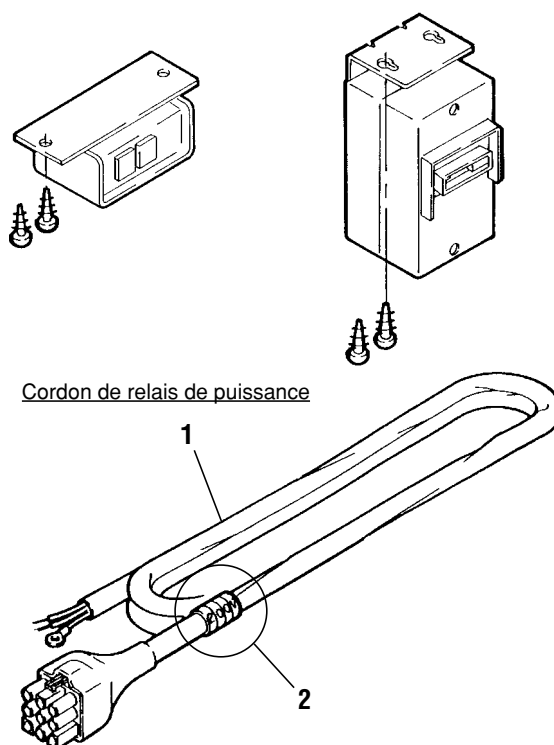

### ● Raccordement des cordons pour courant monphasé à 100V et 220V

Vers le régulateur TK

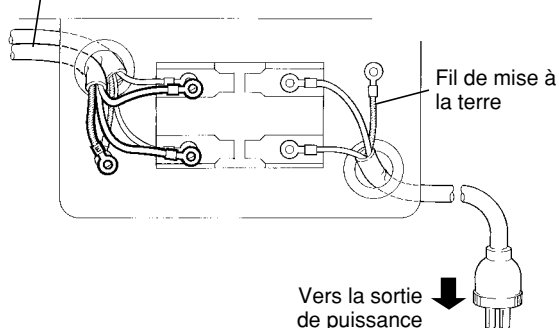

### ● Raccordement des cordons pour courant triphasé à 380V lors d'utilisation de fils neutres

(Utiliser un cordon de relais de puissance à 220V.)

Vers le régulateur TK

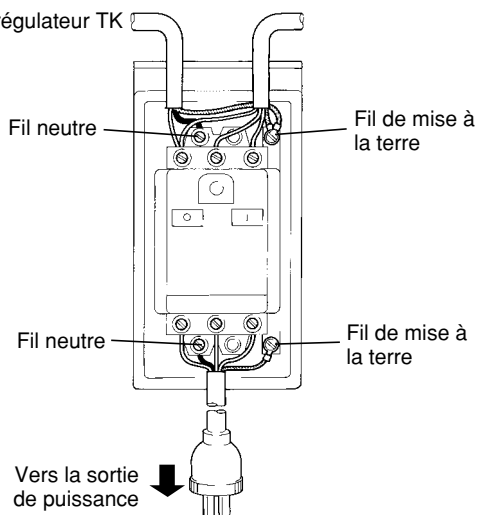

### ● Raccordement des cordons pour courant triphasé à 200V et 220V

Fig.5

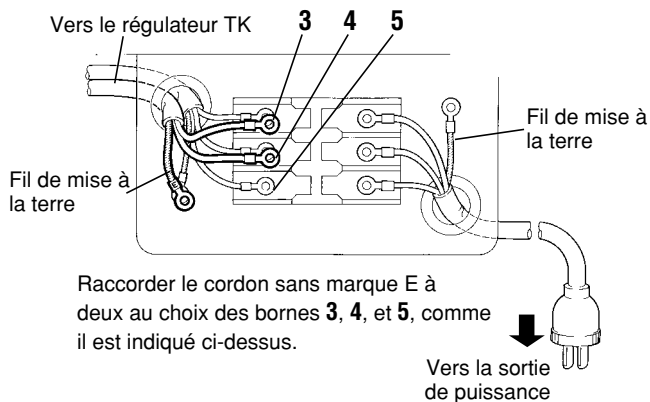

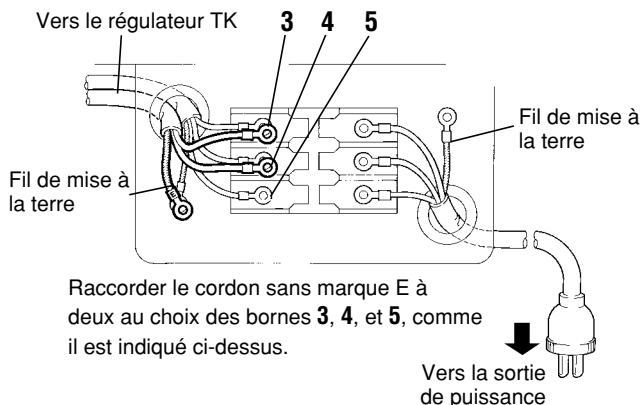

### ● Raccordement des cordons pour courant triphasé à 380V sans utilisation de fils neutres



## Raccordement du cordon de relais

### AVERTISSEMENT

 Toujours couper l'alimentation en énergie électrique, débrancher le cordon d'alimentation, et puis faire raccorder les cordons de relais par un technicien bien qualifié.

 Raccorder les cordons de relais **1, 2, 3** aux fiches de jonction de mêmes couleurs et formes.

Assurez-vous que les câbles ne gênent pas l'opératrice en les liant à l'aide des serre-câbles fournis.

#### Remarque

- Pour déverrouiller le connecteur, pressez le mécanisme **4** de verrouillage vers le bas avec le doigt tout en tirant sur le connecteur.

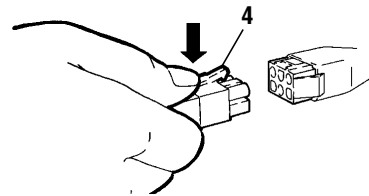
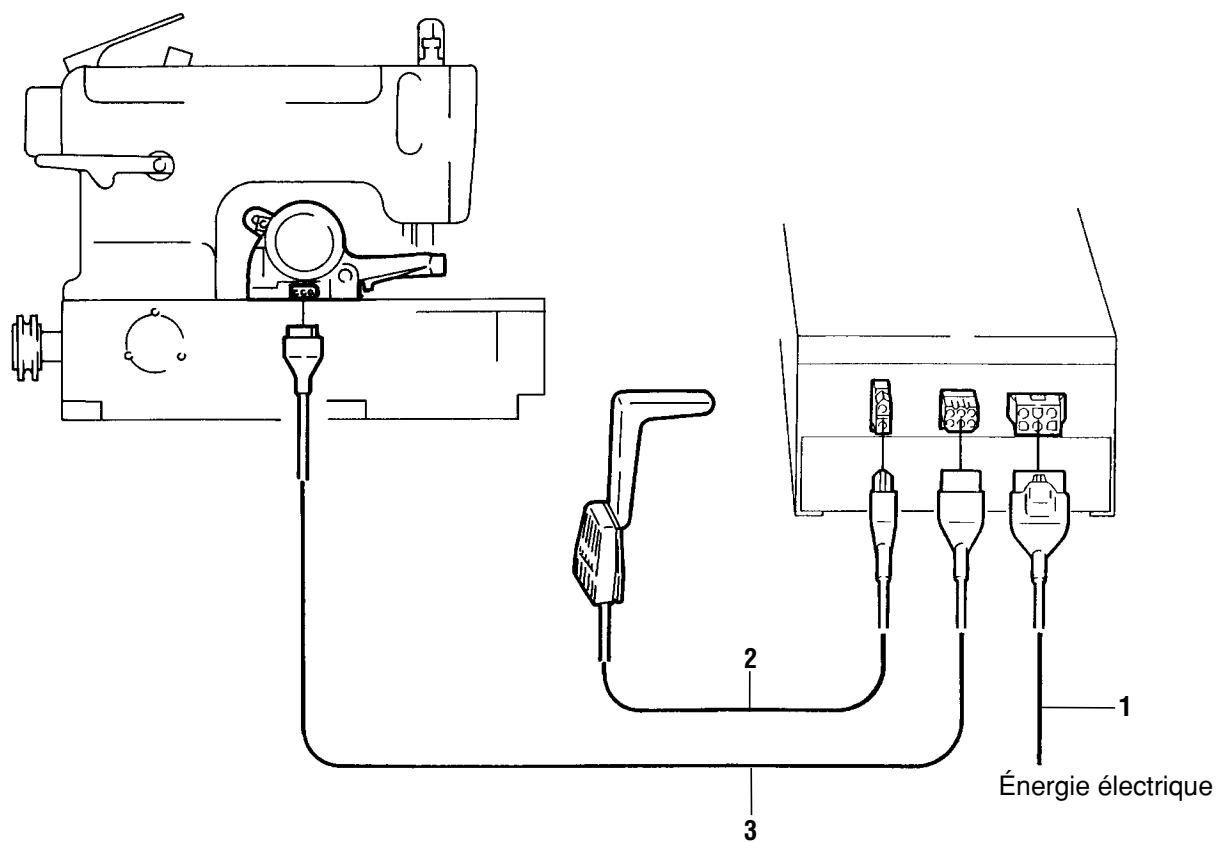



Fig.6



## Dispositif TK3C,TK300,TK310 pneumatique

### Installation de l'unité de contrôle d'air

#### AVERTISSEMENT

 Toujours couper l'alimentation en énergie électrique et arrêter le compresseur d'air tout d'abord, et puis faire exécuter les opérations suivantes par un technicien bien qualifié.

#### [ Pour installer le dispositif de mise en action de la soupape ]

Installer le dispositif de mise en action de la soupape à une position convenable sur le côté inférieur du plateau en se référant à la séquence 1 - 3 en Fig. 7.

#### Remarque

- La vis 4 est destinée à ajuster le jeu entre le dispositif de mise en action 1 de la soupape et la soupape d'air 5. Régler ce jeu à environ 3.0 mm.

#### [ Pour installer l'unité de soupape ]

Installer l'unité de soupape 6 en se référant à la séquence 6 - 8 en Fig. 7.

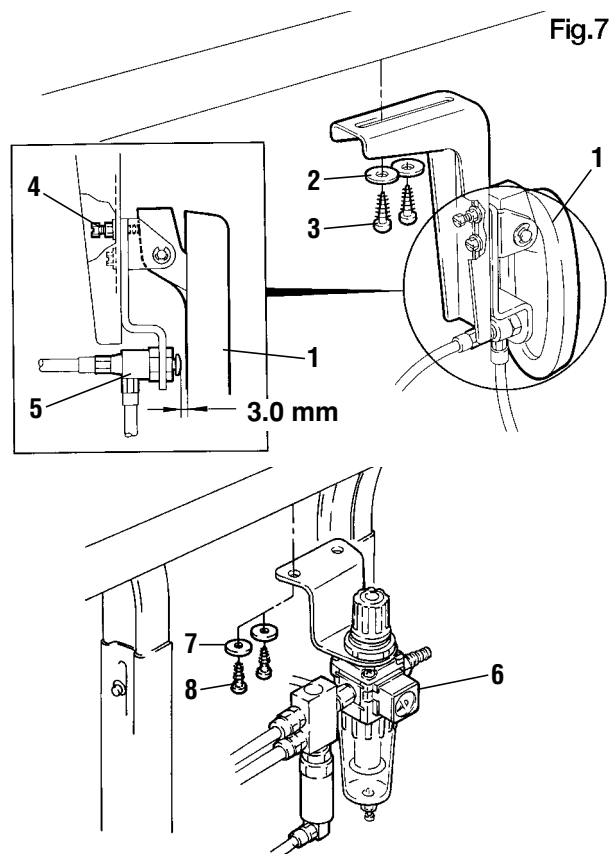





Fig.7

### Raccordement des lignes d'air

#### ATTENTION

 Le coupe-bande sera éventuellement actionné au moment du branchement des conduites pneumatiques à la source (compresseur). N'approchez pas les doigts et/ou les mains du coupe-bande.

 Toujours raccorder les lignes d'air complètement et puis raccorder au compresseur d'air (source d'air).

 Un mauvais raccordement des conduites pneumatiques peut provoquer des dysfonctionnements de la commande. Pour éviter les accidents et dommages sur la machine, contrôlez le bon raccordement de toutes les conduites pneumatiques.

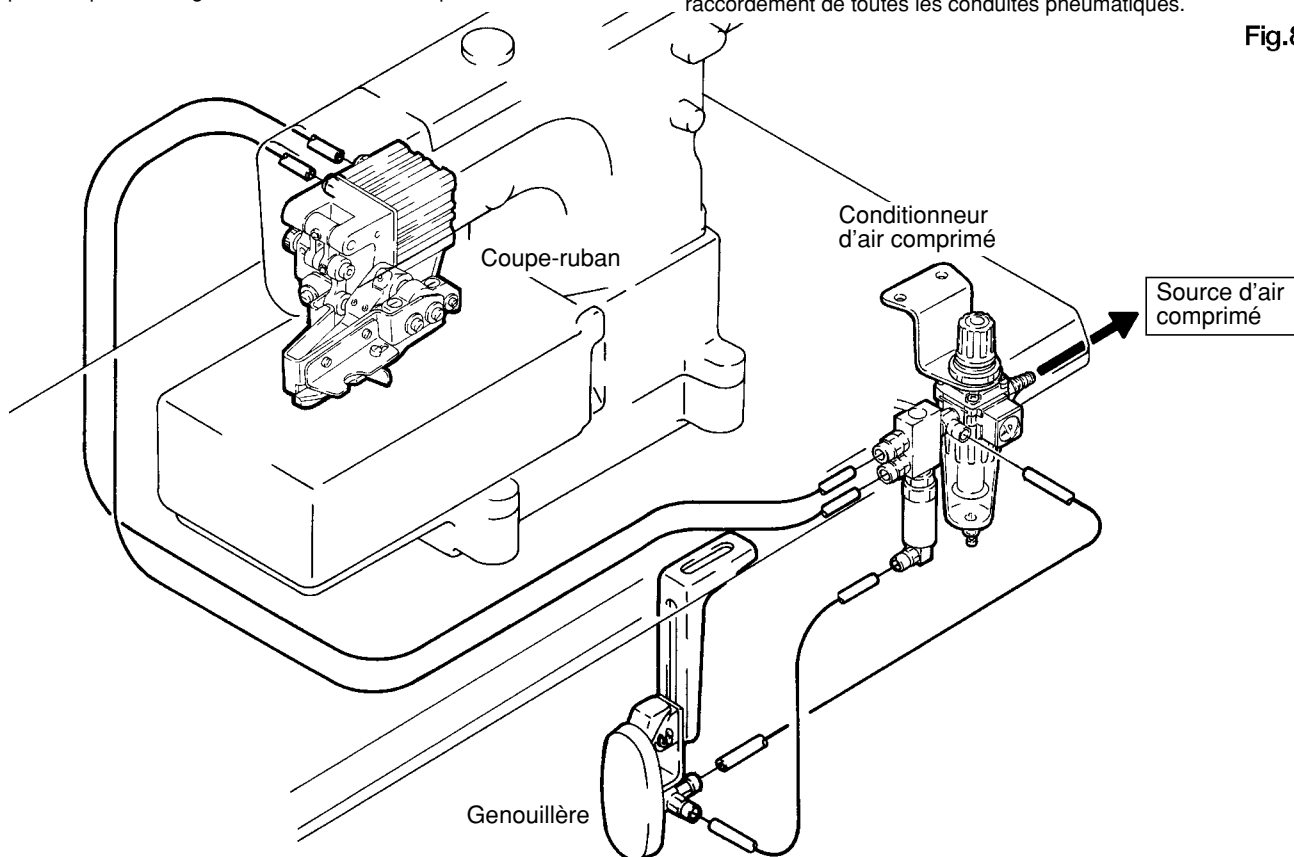



Fig.8

## Réglage du conditionneur d'air comprimé

### Réglage de la pression d'air

#### AVERTISSEMENT

 En ajustant le régulateur de filtre, couper l'alimentation en énergie électrique et raccorder toutes les lignes d'air, et puis commencer à alimenter en air comprimé du compresseur d'air.

Tirer le bouton **1** sur le régulateur de filtre vers le haut jusqu'à un cliquetis. Et puis régler la pression d'air à 0.5 MPa ( 5 kgf/cm<sup>2</sup>).

- Augmenter l'air comprimé : Tournez le bouton **1** dans le sens des aiguilles d'une montre (vers **(+)**).
- Réduire l'air comprimé : Tournez le bouton **1** dans le sens inverse des aiguilles d'une montre (vers **(-)**).

#### Remarque

- Ne pas appuyer sur le dispositif de mise en action (**1** en page 9) de la soupape plus d'une fois par seconde.
- Noter que, même après l'arrêt d'alimentation en air du compresseur d'air, le coupe-ruban peut être mis en marche en appuyant sur le dispositif de mise en action de la soupape s'il reste encore suffisamment d'air dans la ligne d'air.

Fig.9

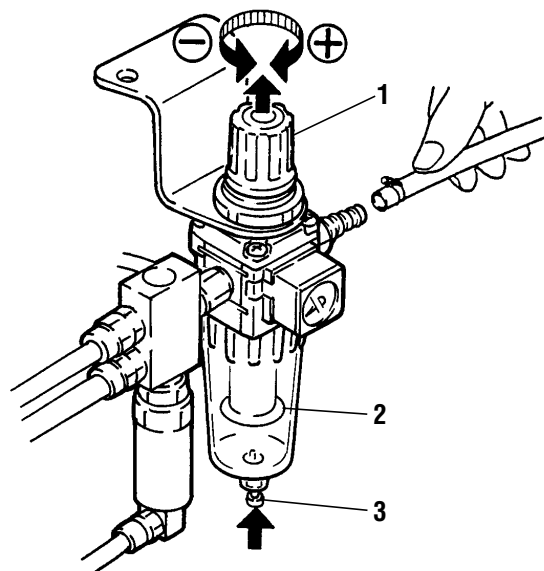

### Vidange du régulateur de filtre

#### AVERTISSEMENT

 Ne pas manquer de vidanger l'eau périodiquement avant que le niveau de liquide n'atteigne la chicane. Sinon l'eau de drainage pourrait s'écouler dans la soupape solénoïde ou le cylindre à air, provoquant éventuellement un dérangement.

 L'eau de drainage et l'air jaillissent vers le bas.

Videz le conditionneur d'air comprimé avant que l'eau de condensation ait atteint la plaque **2**. Pour cela, pressez le bouton **3**.

## Remplacement et ajustement des couteaux

### AVERTISSEMENT

 Toujours couper l'alimentation en énergie électrique et arrêter le compresseur d'air, débrancher le cordon d'alimentation en puissance et vérifier si le couteau ne fonctionne pas en appuyant sur l'interrupteur au genou. Et puis faire remplacer et régler les couteaux par un technicien bien qualifié.

 Prendre soin pour ne pas se faire blesser aux mains et doigts au cours de remplacement et d'ajustement des couteaux.

#### Remarque

Les couteaux du coupe-chaîne sont des pièces remplaçables. Lorsque la coupure n'est pas régulière, remplacer les couteaux par de nouveaux.

## Remplacement des couteaux

### ATTENTION

 Pour prévenir toute blessure physique, ne pas toucher la lame supérieure à la main au cours de cet ajustement.

#### ● Coupe-bande avant (TK310, TK410) (fig. 10)

1. Retirez les vis 1 puis le couteau mobile 2.
2. Retirez les vis 3 puis le couteau fixe 4.
3. Remplacez le couteau mobile et le couteau fixe par des couteaux neufs.  
Montez les nouveaux couteaux en procédant de la même façon.

#### ● Coupe-bande arrière (TK1C, TK3C, TK300, TK400) (fig. 11)

1. Retirez le couvercle de sécurité 5.
2. Retirez les vis 6 puis le couteau mobile 7.
3. Retirez les vis 8 puis le couteau fixe 9.
4. Remplacez le couteau mobile et le couteau fixe par des couteaux neufs.  
Montez les nouveaux couteaux en procédant de la même façon.
5. Remettez le couvercle de sécurité 5 en place.

### ATTENTION

 Avant d'utiliser le TK, assurez-vous que le couvercle de sécurité a été remis en place.

Fig.10

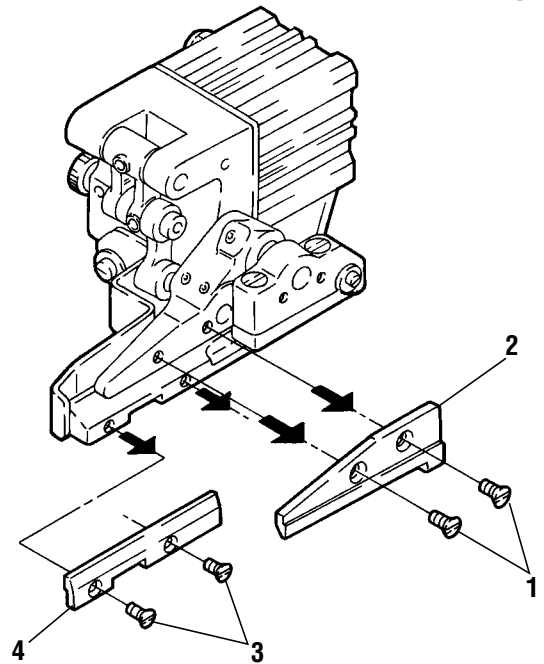
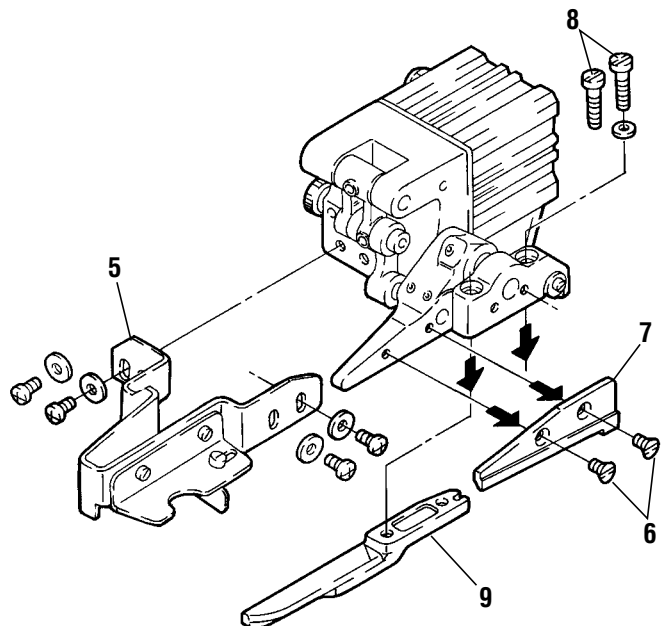

Fig.11



## Réglage du chevauchement des couteaux

### ● Version électrique (TK1C, TK400, TK410)

1. Desserrez la vis **1**.
2. Réglez un chevauchement du couteau mobile et du couteau fixe compris entre 1.0 et 2.0 mm. Pour cela, décalez le levier **2**. Placez le bord **(A)** du levier **2** en position horizontale (cf. fig. 12). Le couteau mobile doit se trouver dans sa position supérieure. Alignez le bord **(B)** à l'extrémité de l'arbre de l'aimant (cf. fig. 14). (sur le TK410, il est possible que le bord **(A)** soit légèrement incliné vers **(C)**.)

3. Après le réglage, resserrez la vis **1**.

#### Remarque

Après avoir effectué l'ajustage, tourner le levier **2** dans la direction **(D)** (fig.14) tout en le tirant vers l'avant (direction **(C)**, fig.13). S'assurer que le chevauchement entre les couteaux mobile et fixe est effectivement compris entre 1.0 et 2.0 mm quand le levier **2** est immobilisé.

Fig.12

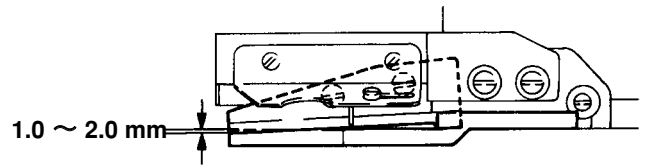

Fig.13

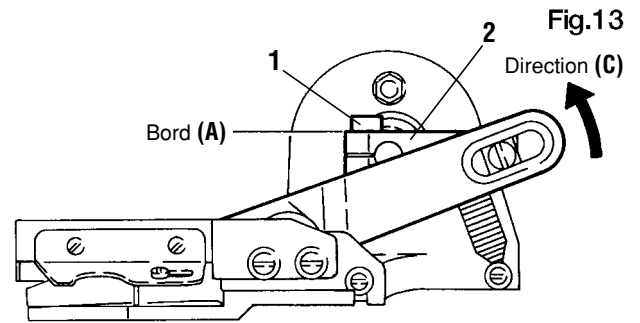

Fig.14

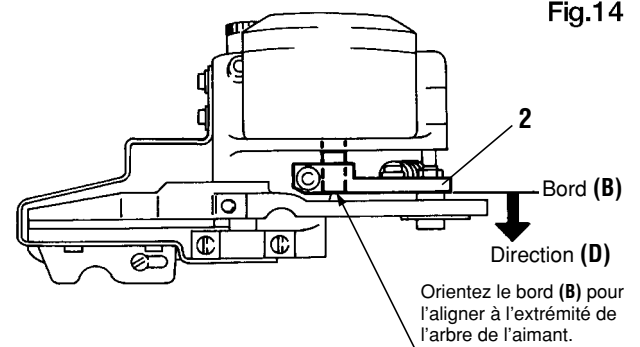

Fig.15

### ● Version pneumatique (TK3C, TK300, TK310)

1. Desserrez les vis **3**.
2. Réglez le chevauchement du couteau mobile et du couteau fixe entre 1.0 et 2.0 mm. Pour cela, tournez le goujon fileté **4** à l'aide d'un tournevis.
3. Après le réglage, resserrez les vis **3**.

#### Remarque

Après le réglage, placez le couteau mobile dans sa position la plus basse et contrôlez le réglage du chevauchement du couteau fixe et du couteau mobile (1.0 – 2.0 mm).

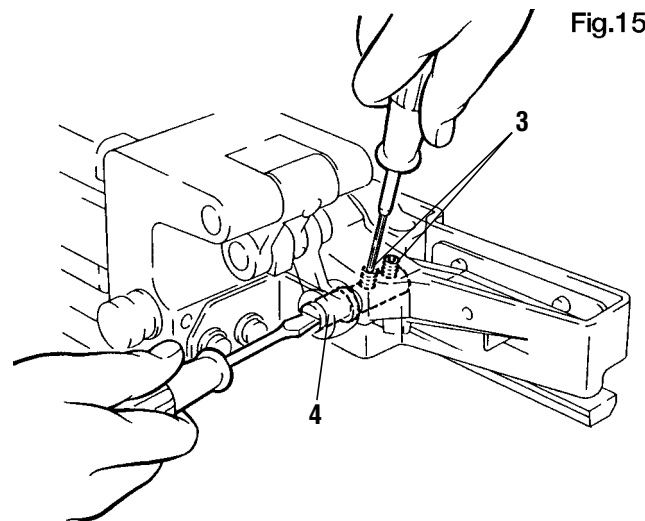

## Réglage de la pression des couteaux

1. Desserrez la vis **5**. Tournez ensuite la vis **6** dans le sens **(B)** pour éliminer la pression agissant sur le couteau mobile (cf. fig. 16 et 17).
2. Le couteau fixe et le couteau mobile doivent se toucher sur toute leur longueur. Pour le réglage, desserrez les vis **7** et **8**. Tournez l'extrémité de la vis **8** dans le sens des aiguilles d'une montre **(C)** pour décaler l'extrémité du couteau fixe **9** vers **(C)**. Tournez la vis **8** dans le sens inverse des aiguilles d'une montre **(D)** pour décaler le couteau fixe **9** vers **(D)**.
3. Après le réglage, resserrez la vis **7**.

### Remarque

Actionnez le couteau mobile à la main pour vérifier que les deux couteaux fonctionnent correctement. Si la pression des deux couteaux est excessive, ils s'usent plus vite. Si la pression des deux couteaux est trop faible, la coupe n'est pas satisfaisante.

## Ajstaje de la pression des couteaux mobile et fixe

Réglez la pression des couteaux. Pour cela, desserrez la vis **5** et tournez la vis **6** (cf. fig. 16 et 17).

- Augmenter la pression : Tournez la vis **6** dans le sens inverse des aiguilles d'une montre (vers **(A)**).
- Réduire la pression : Tournez la vis **6** dans le sens des aiguilles d'une montre (vers **(B)**).  
Après le réglage, resserrez la vis **5**.

Après avoir effectué tous les réglages, mettez le dispositif et le compresseur en marche et contrôlez la coupe en pressant la genouillère.

TK1C, TK400, TK410

Fig.16

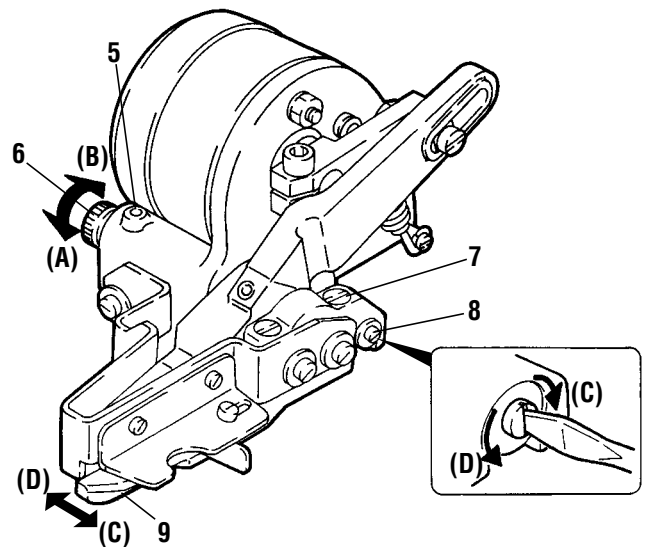

TK3C, TK300, TK310

Fig.17

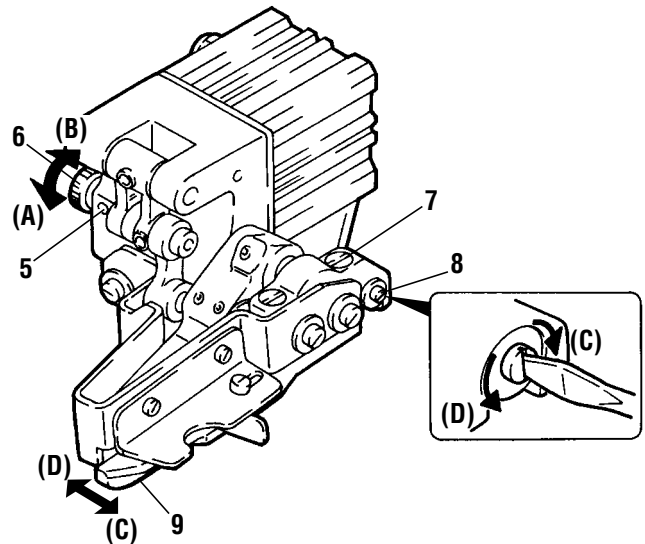

## Couture

Commencez la couture comme indiqué ci-dessous.

1. Mettre la machine en marche.
2. Placez le tissu sous le pied presseur.
3. Presser la pédale de la machine et faire démarrer la machine.
4. Pressez la genouillère à l'endroit où la bande doit être coupée.  
Le coupe-bande est actionné et coupe la bande.

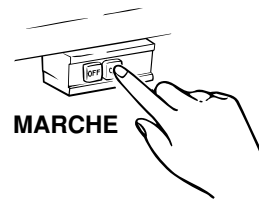

Fig.18

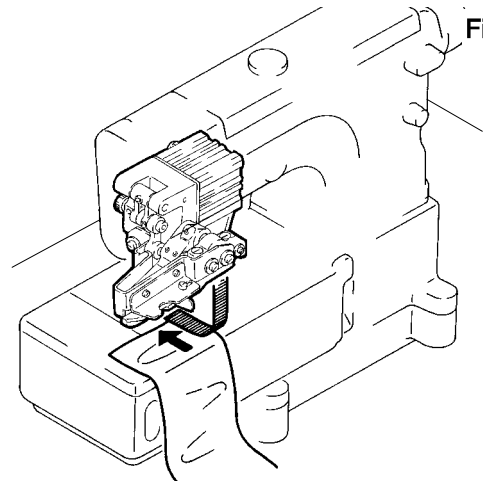

Fig.19

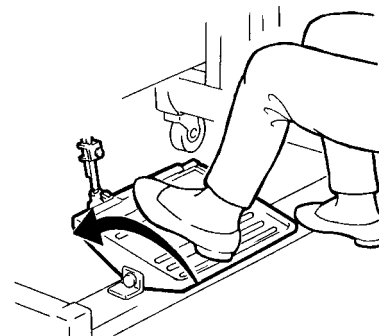

Fig.20

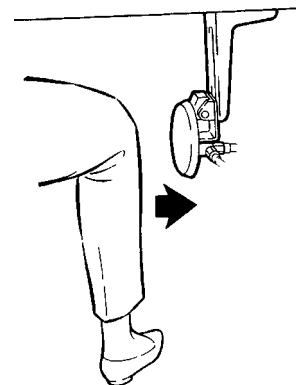

Fig.21

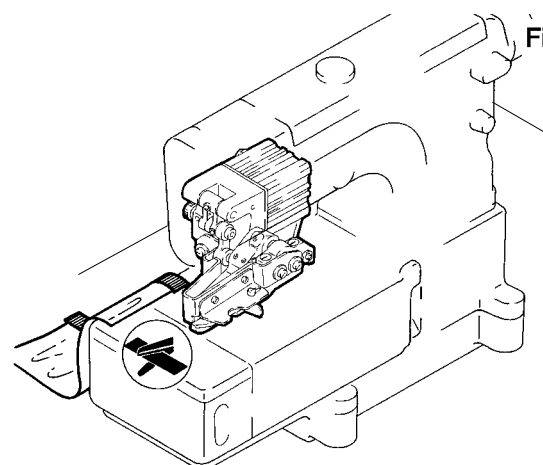

Fig.22









**PEGASUS SEWING MACHINE MFG. CO., LTD.**

5-7-2, Sagisu, Fukushima-ku, Osaka 553-0002, Japan. Phone : (06)6458-4739

Telefax : (06)6454-8785

Cat. No. 9B3034F0000  May 2003

© 2002 PEGASUS SEWING MACHINE MFG. CO., LTD.

Sous réserve de modification des présentes INSTRUCTIONS sans préavis.